



# ВЫКЛЮЧАТЕЛИ ВАКУУМНЫЕ СЕРИИ ВР35НС

Техническая информация

НКАИ.670049.021 ТИ

Редакция 12

Инд. № подл.	Подп. и дата
Взам. инв. №	Инд. № дудл.
Подп. и дата	Подп. и дата



СОДЕРЖАНИЕ

	Лист
Предисловие	3
1 Общие сведения	3
2 Структура условного обозначения выключателей	6
3 Основные технические параметры	6
4 Конструкция и принцип действия	10
5 Комплектность поставки	11
6 Заказ выключателей	12
Приложение А Габаритные, установочные и присоединительные размеры выключателей вакуумных серии ВР35НС	13
Приложение Б Схемы электрические принципиальные выключателей вакуумных серии ВР35НС	15
Приложение В Структурная схема шкафа неоперативного включения выключателей вакуумных серии ВР35НС	19
Приложение Г.1 Опросный лист заказа выключателей вакуумных серии ВР35НС (пример заполнения)	20
Приложение Г.2 Опросный лист заказа выключателей вакуумных серии ВР35НС	21
Лист регистрации изменений	22

Изм. № подл.	Подп. и дата	Взам. инв. №	Инв. № дубл.	Подп. и дата	<b>НКАИ.670049.021 ТИ</b>	<i>Лист</i>
						2
<i>Изм.</i>	<i>Лист</i>	<i>№ докум.</i>	<i>Подп.</i>	<i>Дата</i>		

## Предисловие

Данная техническая информация направлена прежде всего для специалистов институтов, проектных и эксплуатационных организаций, которые занимаются проектированием и модернизацией комплектных трансформаторных подстанций и блоков комплектных распределительных устройств тяговых подстанций железной дороги.

В ней мы намеренно обошли рамки традиционных каталогов и представили более широкий спектр технических характеристик и особенностей выключателей.

### 1 Общие сведения

Выключатели вакуумные наружной установки серии ВР35НС с кремнийорганической и воздушной изоляцией в полюсах (без трансформаторного масла) и приводом с использованием принципа двухпозиционной „магнитной защелки” соответствуют техническим условиям ТУ У 22588376.002-96, а также ГОСТ 687-78. Выключатели серии ВР35НС предназначены для коммутации электрических высоковольтных цепей при нормальных и аварийных режимах сетей трехфазного переменного тока с изолированной или частично заземленной нейтралью с номинальным напряжением 35 кВ частотой 50 (60) Гц.

Выключатели серии ВР35НС применяются как комплектующие для открытых распределительных устройств 35 кВ комплектных трансформаторных подстанций КТПБР-110/35/10(6), КТПБР-М-35/10(6) и блоков комплектных распределительных устройств серии КРП(Б)-27,5 тяговых подстанций железной дороги, а также для расширения существующих подстанций и замены устаревших воздушных и масляных выключателей на них.

Выключатели изготавливаются в сейсмостойком исполнении и используются для работы на высоте 0...10м при максимальном расчетном землетрясении (МРЗ) 9 баллов по шкале MSK-64.

Вакуумные выключатели серии ВР35НС разработаны на смену воздушным и масляным выключателям, обладая целым рядом преимуществ над ними.

К основным таким преимуществам прежде всего следует отнести:

- механический ресурс до 30000 циклов ВО;
- коммутационный ресурс 55 циклов ВО при номинальном токе отключения 20 кА и 30 циклов ВО при номинальном токе отключения 25 кА;
- коммутационный ресурс 30000 циклов ВО при номинальном токе;
- цельнолитая кремнийорганическая изоляция полюсов по сравнению с применяемой ранее и по сравнению с керамическими крышками позволила значительно уменьшить массу и габариты выключателя, существенно повысить надежность изоляции;
- применение полимерной изоляции в конструкции полюса позволило отказаться от традиционного заполнения полюса трансформаторным маслом, что значительно повысило надежность и пожаробезопасность выключателя;
- применимость в схемах на постоянном и переменном оперативном напряжении;
- минимум обслуживания;
- гарантийный срок эксплуатации 4 года.

Инд. № подл.	Подп. и дата					<b>НКАИ.670049.021 ТИ</b>	Лист
Взам. инв. №	Инд. № дубл.						3
Подп. и дата	Подп. и дата	Изм.	Лист	№ докум.	Подп.		Дата

Кроме того, конструкцией выключателей обеспечивается:

- простота их монтажа и регулировки;
- вынесенные элементы вторичных цепей выключателей в отдельный шкаф обеспечивают хороший доступ и удобство их обслуживания;
- возможность эксплуатации в широком температурном диапазоне от минус 60°С до плюс 50°С;
- только при снижении температуры ниже минус 25°С требуется подключение встроенных в выключатели нагревательных элементов небольшой мощности.

Многофункциональность электромагнитного привода, простота его конструкции позволила резко увеличить надежность и ресурс выключателей. Кроме того, это дало следующие преимущества:

- малое потребление электроэнергии при включении и отключении;
- возможность управления, как по цепям оперативного постоянного, так и оперативного переменного тока;
- минимальный вес и габариты;
- отсутствие требования регулировки и смазки в течение эксплуатации;
- отсутствие необходимости проведения ремонтов в течение всего срока службы.

Блок (схема) управления вакуумных выключателей серии ВР35НС составляет единое целое с ним и размещен в шкафу управления для удобства обслуживания.

Выключатели ВР35НС с электрическими принципиальными схемами вариант 1 и вариант 2 по внешним соединениям вторичных цепей и величинам токов потребления соответствуют выключателям ВБЗП-35 и других типов с пружинными приводами, а со схемой вариант 3 – соответствует выключателям ВБЗЕ-35 и других типов с электромагнитными приводами. Токи потребления цепи электромагнита (YA1) снижены до уровня потребления цепей пружинных приводов за счет применения в схеме включающих конденсаторов с их предварительной зарядкой и других конструктивных новшеств. В схеме выключателей ВР35НС по варианту 3 включающие конденсаторы отсутствуют и ток потребления здесь выше чем в вариантах 1 и 2, но не превышает 42 А за счет применения нового привода и других конструктивных решений, что значительно меньше тока потребления электромагнита включения выключателей ВБЗЕ-35 и аналогичных аппаратов других фирм.

По варианту 1 выключатели ВР35НС поставляются на переменное и постоянное напряжение 220В и постоянное напряжение 110В вторичных цепей, по варианту 2 – на переменное и постоянное напряжение 220В, а по варианту 3 – на постоянное напряжение 220В согласно таблицы 1.

Инв. № подл.	Подп. и дата	Инв. № дубл.	Подп. и дата	Взам. инв. №	Инв. № дубл.	Подп. и дата	<p><b>НКАИ.670049.021 ТИ</b></p>					Лист				
												4				
												Изм.	Лист	№ докум.	Подп.	Дата

Таблица 1

Вариант принципиальной электрической схемы	Рисунок приложения Б	Наличие блокировки от повторного включения	Род тока, напряжение цепей электромагнитов и цепей управления выключателей	Наличие цепей защиты*
1	Б.1	с блокировкой	переменный и постоянный, 220В	-
				+
2	Б.2	без блокировки	переменный и постоянный, 220В	-
				+
3	Б.3	с блокировкой	постоянный, 220В	-
1	Б.4	с блокировкой	постоянный, 110В	-
				+

\* цепи отключения от независимого питания (КСV) и цепей отключения для схем с дешунтированием (КСА).

Питание выключателя должно осуществляться в соответствии с проектом подстанции либо от независимого источника (например, аккумуляторные батареи), либо от трансформаторов напряжения 35 кВ, установленных со стороны питания до выключателя (после разъединителя) через шинки обеспеченного питания. Во втором случае необходимо использовать выключатель с малым потреблением тока (со встроенными конденсаторами включения С6 ... С8 и стабилизатором U) со схемами вариант 1 или вариант 2.

При отсутствии питания включение выключателя со встроенными конденсаторами включения можно осуществить, предварительно зарядив эти конденсаторы:

а) от аккумуляторов 12 В через преобразователь напряжения (например, «Леатон-250» ф. «Гале-1»);

б) от генератора с ручным приводом (например, генератора производства ООО «ВЫСОКОВОЛЬТНЫЙ СОЮЗ-РЗВА»);

В этом случае схему зарядки конденсаторов необходимо согласовать с разработчиком выключателя.

Для выполнения «холодного» (первого) включения при отсутствии напряжения в цепях управления выключатели могут поставляться со шкафом неоперативного включения, структурная схема которого приведена в приложении В.

Инд. № подл.	
Взам. инв. №	
Инд. № дубл.	
Подп. и дата	
Подп. и дата	

					<b>НКАИ.670049.021 ТИ</b>	Лист
						5
Изм.	Лист	№ докум.	Подп.	Дата		

## 2 Структура условного обозначения выключателей

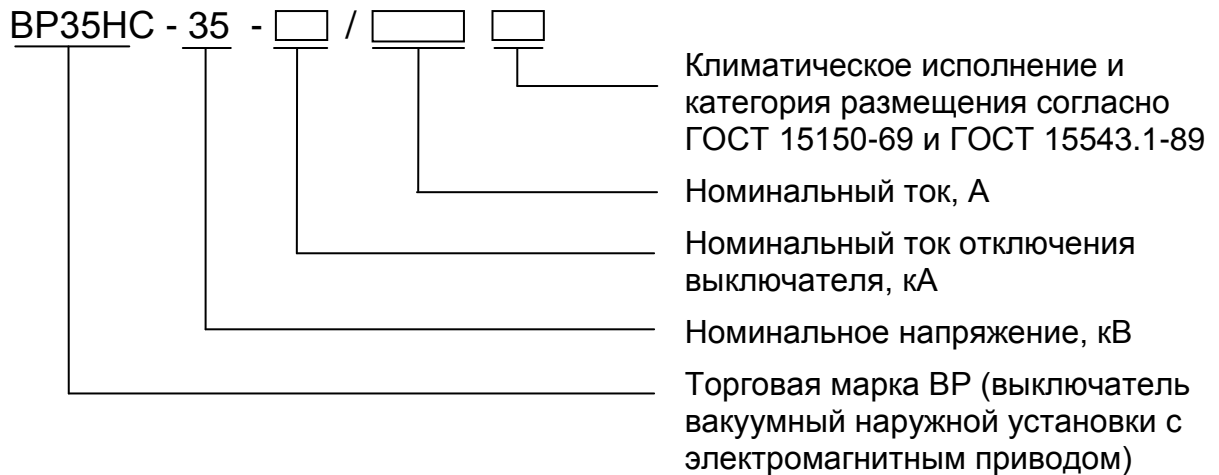

Пример записи обозначения выключателя серии ВР35НС с электромагнитным приводом на номинальное напряжение 35 кВ, номинальный ток отключения 20 кА, номинальный ток 1600 А, климатическое исполнение и категория размещения У1:

**BP35HC-35-20/1600 У1 ТУ У 22588376.002-96.**

## 3 Основные технические параметры

Номинальные значения климатических факторов для выключателей по ГОСТ15543.1-89 и ГОСТ 15150-69, при этом:

- а) высота над уровнем моря не более 1000 м;
- б) верхнее рабочее и эффективное значение температуры окружающего выключатель воздуха для исполнения:

У1 и УХЛ1 – плюс 50°С и плюс 40°С;

Т1 – плюс 60°С и плюс 50°С;

- в) нижнее рабочее значение температуры окружающего выключатель воздуха для исполнения:

У1 – минус 45°С;

УХЛ1 – минус 60°С;

Т1 – минус 10°С;

- г) выключатели предназначены для работы в условиях гололеда при толщине корки льда до 20 мм и ветре со скоростью 15 м/с, а при отсутствии гололеда при ветре со скоростью до 40 м/с.

Максимальное расчетное землетрясение (МРЗ) 9 баллов по шкале MSK-64, высотная отметка 0...10 м в соответствии с ГОСТ 17516.1-90.

Внешняя изоляция выключателя в условиях загрязнения соответствует III степени загрязнения согласно ГОСТ 9920-89.

Выключатели предназначены для работы в операциях «О» и «В» и в циклах О-0,3с-ВО-180с-ВО, О-0,3с-ВО-20с-ВО и О-180с-ВО-180с-ВО.

Инд. № подл.	Подп. и дата	Взам. инв. №	Инв. № дубл.	Подп. и дата	<p>Номинальные значения климатических факторов для выключателей по ГОСТ15543.1-89 и ГОСТ 15150-69, при этом:</p> <p>а) высота над уровнем моря не более 1000 м;</p> <p>б) верхнее рабочее и эффективное значение температуры окружающего выключатель воздуха для исполнения:</p> <p>У1 и УХЛ1 – плюс 50°С и плюс 40°С;</p> <p>Т1 – плюс 60°С и плюс 50°С;</p> <p>в) нижнее рабочее значение температуры окружающего выключатель воздуха для исполнения:</p> <p>У1 – минус 45°С;</p> <p>УХЛ1 – минус 60°С;</p> <p>Т1 – минус 10°С;</p> <p>г) выключатели предназначены для работы в условиях гололеда при толщине корки льда до 20 мм и ветре со скоростью 15 м/с, а при отсутствии гололеда при ветре со скоростью до 40 м/с.</p> <p>Максимальное расчетное землетрясение (МРЗ) 9 баллов по шкале MSK-64, высотная отметка 0...10 м в соответствии с ГОСТ 17516.1-90.</p> <p>Внешняя изоляция выключателя в условиях загрязнения соответствует III степени загрязнения согласно ГОСТ 9920-89.</p> <p>Выключатели предназначены для работы в операциях «О» и «В» и в циклах О-0,3с-ВО-180с-ВО, О-0,3с-ВО-20с-ВО и О-180с-ВО-180с-ВО.</p>	Лист

НКАИ.670049.021 ТИ

Основные технические параметры выключателей серии ВР35НС приведены в таблице 2.

Таблица 2

Наименование параметра	Норма для типоразмера											
	ВР35НС-35-20/1600 У1 ВР35НС-35-20/2000 У1		ВР35НС-35-25/1600 У1 ВР35НС-35-25/2000 У1		ВР35НС-35-20/1600 УХЛ1 ВР35НС-35-20/2000 УХЛ1		ВР35НС-35-25/1600 УХЛ1 ВР35НС-35-25/2000 УХЛ1		ВР35НС-35-20/1600 Т1 ВР35НС-35-20/2000 Т1		ВР35НС-35-25/1600 Т1 ВР35НС-35-25/2000 Т1	
1 Номинальное напряжение, кВ	35						33					
2 Наибольшее рабочее напряжение, кВ	40,5						36					
3 Номинальный ток при частоте 50 (60)Гц, А	1600	2000	1600	2000	1600	2000	1600	2000	1600	2000	1600	2000
4 Номинальный ток отключения, кА	20	25	20	25	20	25	20	25	20	25	20	25
5 Нормированные параметры тока включения, кА: а) начальное действующее значение периодической составляющей б) наибольший пик	20	25	20	25	20	25	20	25	20	25	20	25
6 Нормированные параметры сквозного тока короткого замыкания, кА: а) наибольший пик (ток электродинамической стойкости) б) среднеквадратичное значение тока за время его протекания (ток термической стойкости для промежутка времени 3 с) в) начальное действующее значение периодической составляющей	52	64	52	64	52	64	52	64	52	64	52	64
7 Нормированное процентное содержание аperiodической составляющей, %, не более	40											
8 Собственное время включения, мс, не более	100											
9 Собственное время отключения, мс	35...50											
10 Полное время отключения, мс, не более	65											
11 Бестоковая пауза при АПВ, с, не менее	0,3											
12 Механический ресурс, циклов ВО	30000											
13 Коммутационный ресурс, циклов ВО: - при номинальном токе - при номинальном токе отключения	30000											
	55	30	55	30	55	30	55	30	55	30	55	30
14 Масса выключателя, кг	525											

Изм. № подл.	Подп. и дата
Взам. инв. №	Инв. № дубл.
Подп. и дата	Подп. и дата

НКАИ.670049.021 ТИ

Лист

7

Изм. Лист № докум. Подп. Дата



Основные параметры вторичных цепей выключателей серии ВР35НС приведены в таблице 3.

Таблица 3

Наименование параметра	Норма
1 Номинальное напряжение цепи электромагнита (YA1), В, при: - переменном и постоянном токе - постоянном токе	220 110
2 Номинальное напряжение цепей управления (КСТ, КСА) и цепи отключения от независимого питания (КСV), В, при: - переменном и постоянном токе - постоянном токе	220 110
3 Ток потребления цепи электромагнита (YA1), А, не более: - при включении: - при напряжении 220 В переменного и постоянного тока для схем вариант 1, 2 - при напряжении 220 В постоянного тока для схем вариант 3 - при напряжении 110 В постоянного тока для схем вариант 1 - при отключении - переменного и постоянного тока для схем вариант 1, 2 - постоянного тока для схем вариант 3	10 42 10 10 20
4 Ток срабатывания цепей отключения для схем с дешунтированием (КСА), А, не более	3; 5
5 Ток потребления цепей включения (КСС), отключения (КСТ), отключения от независимого питания (КСV), А, не более - при переменном или постоянном напряжении 220 В - при постоянном напряжении 110 В	1,5 1,5
6 Диапазон рабочих напряжений цепи электромагнита (YA1), в процентах от номинального напряжения: - при включении - при отключении: переменного тока постоянного тока	85-110 65-120 70-110
7 Диапазон рабочих напряжений, в процентах от номинального напряжения: - цепи включения (КСС) - цепей отключения ( КСТ) и отключения от независимого питания (КСV): переменного тока постоянного тока	85-110 65-120 70-110
8 Мощность обогревателя шкафа управления выключателя при переменном напряжении 220 В, кВт	0,5

Инд. № подл.	Подп. и дата
Взам. инв. №	
Инд. № дубл.	
Подп. и дата	
Инд. № подл.	

Изм.	Лист	№ докум.	Подп.	Дата	<b>НКАИ.670049.021 ТИ</b>	Лист
						8

Блок-контакты положения выключателя Q1, Q2, Q3 и Q4 установлены в шкафу управления выключателя.

Технические параметры блок-контактов приведены в таблицах 4 и 5.

Таблица 4

Номинальное напряжение, В	$\cong 220$
Испытательное напряжение, кВ	2,2
Ток термической стойкости в течение 2с, А	10

Таблица 5

Номинальное напряжение и постоянная времени	Номинальный ток, А	Макс. коммутационный ток, А
220 В переменного тока $\cos \varphi = 0,7$	2,5	25
110 В постоянного тока при постоянной времени	1 мс	8
	15 мс	5
	50 мс	4,6
	200 мс	2,2
220 В постоянного тока при постоянной времени	1 мс	2,0
	15 мс	2,0
	50 мс	1,7
	200 мс	1,0

В блок-контактах выключателей согласно принципиальным электрическим схемам имеется следующее количество размыкающих и замыкающих контактов:

- По 5 размыкающих и 5 замыкающих контактов в выключателях со схемами по варианту 1 и 2;
- По 6 размыкающих и 6 замыкающих контактов в выключателях со схемой по варианту 3.

Габаритные, установочные и присоединительные размеры выключателей приведены на рисунке приложения А. Выключатели могут поставляться потребителю с установочной рамой или без нее.

Принципиальные электрические схемы выключателей приведены в приложении Б.

Примечание: по согласованию, выключатели могут выпускаться по климатическим, механическим и электрическим требованиям заказчика, отличающимся от приведенных в настоящем разделе.

Инд. № подл.	Подп. и дата
Взам. инв. №	
Инд. № дубл.	
Подп. и дата	
Инд. № подл.	

					<b>НКАИ.670049.021 ТИ</b>	<i>Лист</i>
<i>Изм.</i>	<i>Лист</i>	<i>№ докум.</i>	<i>Подп.</i>	<i>Дата</i>		9

### 4 Конструкция и принцип действия

Выключатели серии ВР35НС состоят из четырех основных частей:

- рамы, в которой размещен электромагнит;
- шкафа с платами управления и механизмом ручного отключения;
- опорной рамы, в которой выполнены четыре установочных отверстия;
- полюсов, в состав которых входят изоляционные крышки с кремнийорганической изоляцией, вакуумные камеры.

Полюс выключателя серии ВР35НС состоит из вакуумной дугогасительной камеры (ВДК), несущих крышек, изоляционной тяги, верхнего и нижнего контактов, крепежных деталей и деталей уплотнения для герметизации полюса. Верхняя и нижняя части полюса выполнены из стеклопластиковой трубы, покрытой с внешней стороны кремнийорганической изоляцией оребренной формы.

Для обеспечения изоляционной прочности внутри полюса: пространство между корпусом и вакуумной камерой заполнено полимерной изоляцией, корпус нижней части полюса покрыт с внутренней стороны кремнийорганической изоляцией, а полимерная изоляционная тяга выполнена с оребрением для увеличения пути утечки.

Электромагнит выключателя состоит из двух крайних листов между которыми на шпильках закреплены два шихтованных магнитопровода с катушкой включения и катушкой отключения. Якорь электромагнита установлен на штоках соосно с катушками в направляющих призмах с возможностью осевого перемещения до упора в магнитопроводы. Между якорем и магнитопроводами симметрично оси установлены два постоянных магнита, которые удерживают якорь в крайнем нижнем или в крайнем верхнем положении, образуя так называемые “магнитные защелки” за счет замыкания якорем магнитной цепи отключения или магнитной цепи включения соответственно.

Шток электромагнита через тяги и рычаги соединен с изоляционной тягой полюса.

Для обеспечения нормируемых параметров в электромагните установлена отключающая пружина.

Новый многофункциональный электромагнитный привод выполняет следующие функции:

- обеспечивают надежное и стабильное включение с нормированными параметрами;
- обеспечивают надежное и стабильное отключение с нормированными параметрами.
- надежно фиксируют выключатель с помощью “магнитной защелки” в обоих крайних положениях “Включено” и “Отключено”.

Электромагнит кинематически связан через тяги и рычаги с изоляционными тягами полюсов. При перемещении якоря перемещаются тяги и поворачиваются рычаги приводя в движение изоляционные тяги полюсов, которые замыкают либо размыкают контакты вакуумных камер.

В отключенном положении выключателя контакты ВДК разомкнуты, а якорь электромагнита удерживается в крайних нижних положениях с помощью “магнитных защелок” и отключающей пружины.

Для включения выключателя необходимо через катушку включения пропустить постоянный или выпрямленный ток, в направлении соответствующем усилению магнитного поля в магнитной цепи включения. Вследствие этого сила действия в магнитной цепи включения несмотря на максимальный зазор между

Инд. № подл.	Подп. и дата	Инд. № дубл.	Взам. инв. №	Подп. и дата	Инд. № подл.	Изм.	Лист	№ докум.	Подп.	Дата	НКАИ.670049.021 ТИ	Лист
												10

якорем и магнитопроводом превысит силу удержания якоря “магнитной защелкой” в магнитной цепи отключения, где аналогичный зазор отсутствует.

При достижении силы тяги величины трогания якорь начинает с ускорением двигаться, что приводит в движение через кинематическую цепь изоляционную тягу и связанный с нею подвижный контакт ВДК. После замыкания контактов ВДК тарельчатые пружины, установленные в тяге изоляционной начинают сжиматься, создавая необходимое усилие нажатия контактов. Движение якоря завершается упором в магнитопровод и его фиксацией на “магнитную защелку” – это определяет включенное положение выключателя, а в окне двери появляется символ указателя “ВКЛЮЧЕНО”.

Включение выключателя происходит в результате совместного действия магнитодвижущих сил катушки включения и действия постоянных магнитов, имеющих большую энергоемкость и большую коэрцитивную силу.

Для отключения выключателя необходимо через катушку отключения пропустить постоянный или выпрямленный ток в направлении соответствующем усилению магнитного поля в магнитной цепи отключения. Вследствие этого сила действия в магнитной цепи отключения превысит силу удержания якоря “магнитной защелкой” в магнитной цепи включения. Якорь электромагнита начнет двигаться, перемещая изоляционную тягу полюсов вниз. На первом участке движения якоря контакты ВДК продолжают быть замкнутыми, а сжатые пружины тарельчатые разжимаются обеспечивая необходимую начальную скорость контактов ВДК во время процесса дугогашения.

После того как пружины тарельчатые разжались на величину их хода, начинают размыкаться контакты ВДК производя дугогашение. Движение якоря вниз завершается упором в магнитопровод и его фиксацией на “магнитную защелку” – это определяет отключенное положение выключателя, а в окне двери появляется символ “ОТКЛЮЧЕНО”.

Конструкцией выключателя предусмотрена возможность ручного отключения. Ручное отключение производится специальной рукояткой отключения, которая размещена в шкафу с платами управления.

Для отключения выключателя вручную необходимо расфиксировать рычаг отключения и повернуть его вниз на угол около 60°. После отключения пружины возврата зафиксируют рычаг в исходном верхнем положении.

### 5 Комплектность поставки

В комплект поставки входят:

- выключатель, шт. ....	1
- ограждение, шт. ....	1
- ведомость эксплуатационных документов ВЭ, шт. ....	1
- комплект эксплуатационных документов согласно ведомости ВЭ (паспорт, руководство по эксплуатации), компл. ....	1
- комплект запасных частей, инструментов и приспособлений согласно ведомости одинарного ЗИП, компл. ....	1
- комплект запасных частей, инструментов и приспособлений согласно ведомости ремонтного ЗИП, компл. ....	1*
- шкаф релейный неоперативного включения, шт. ....	1*
- установочная рама, шт. ....	1*

Примечание: \* поставляется по отдельному заказу за отдельную плату.

Изм.	Лист	№ докум.	Подп.	Дата	НКАИ.670049.021 ТИ	Лист
						11

### 6 Заказ выключателей

При заказе выключателя ВР35НС необходимо пользоваться Приложением Г.1 – пример заполнения опросного листа и Приложением Г.2 – чистый бланк для заполнения. Согласно Приложения Г.1, кроме структурного обозначения типоисполнения выключателей, должны указываться:

- 1 Номер варианта электрической принципиальной схемы выключателя согласно приложения Б;
- 2 Род тока (переменный или постоянный), напряжение в вольтах и частота:
  - а) цепи электромагнита (YA1);
  - б) цепи включения (КСС);
  - в) цепи отключения (КСТ);
  - г) цепи отключения от независимого питания (КСV);
- 3 Ток срабатывания цепей отключения для схем с дешунтированием (КСА).
- 4 Необходимость поставки установочной рамы.
- 5 Необходимость поставки шкафа релейного неоперативного включения.

При отсутствии дополнительных указаний в заказе, выключатели ВР35НС изготавливаются с цепью электромагнита (YA1), с цепью включения (КСС) и цепью отключения (КСТ) на постоянный ток напряжением 220 В со схемой электрических соединений согласно варианта 3 приложения Б без цепи отключения от независимого питания (КСV), без цепей отключения для схем с дешунтированием (КСА), без шкафа неоперативного включения, без установочной рамы.

#### Контактная информация

#### ООО "ВЫСОКОВОЛЬТНЫЙ СОЮЗ-РЗВА

ул. Белая, 16, г. Ровно  
 33001, Украина  
 Телефоны:  
 Директор по продажам - (+38 0362) 617-296  
 Главный конструктор - (+38 0362) 617-245  
 Факс: (+38 0362) 617-470  
[www.rzva.ua](http://www.rzva.ua)  
 e-mail: [office@rzva.ua](mailto:office@rzva.ua)

Инд. № подл.	
Взам. инв. №	
Инв. № дубл.	
Подп. и дата	
Подп. и дата	

					<b>НКАИ.670049.021 ТИ</b>	Лист
Изм.	Лист	№ докум.	Подп.	Дата		12

Приложение А



Рисунок А.1 – Габаритные, установочные и присоединительные размеры выключателей вакуумных серии ВР35НС

Инт. № подл.	Подп. и дата
Взам. инв. №	Инт. № дцкл.
Подп. и дата	Подп. и дата

Изм.	Лист	№ докум.	Подп.	Дата
------	------	----------	-------	------

НКАИ.670049.021 ТИ

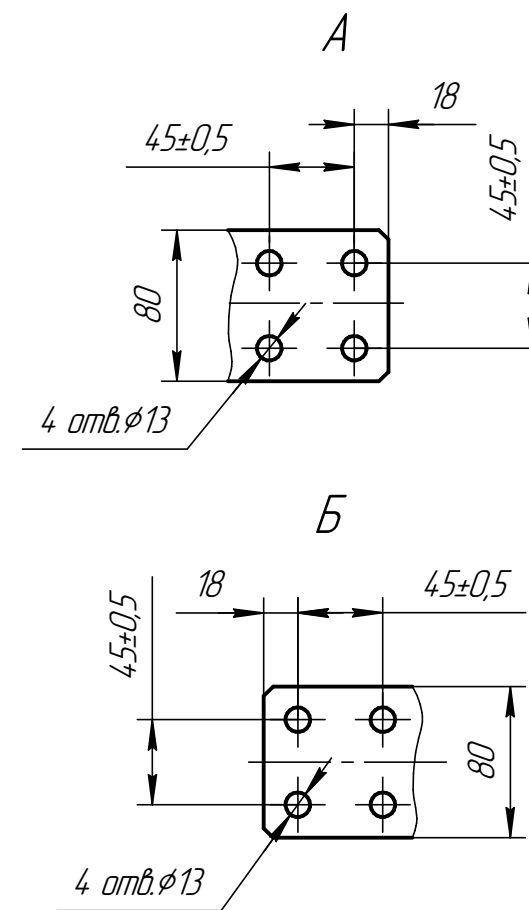
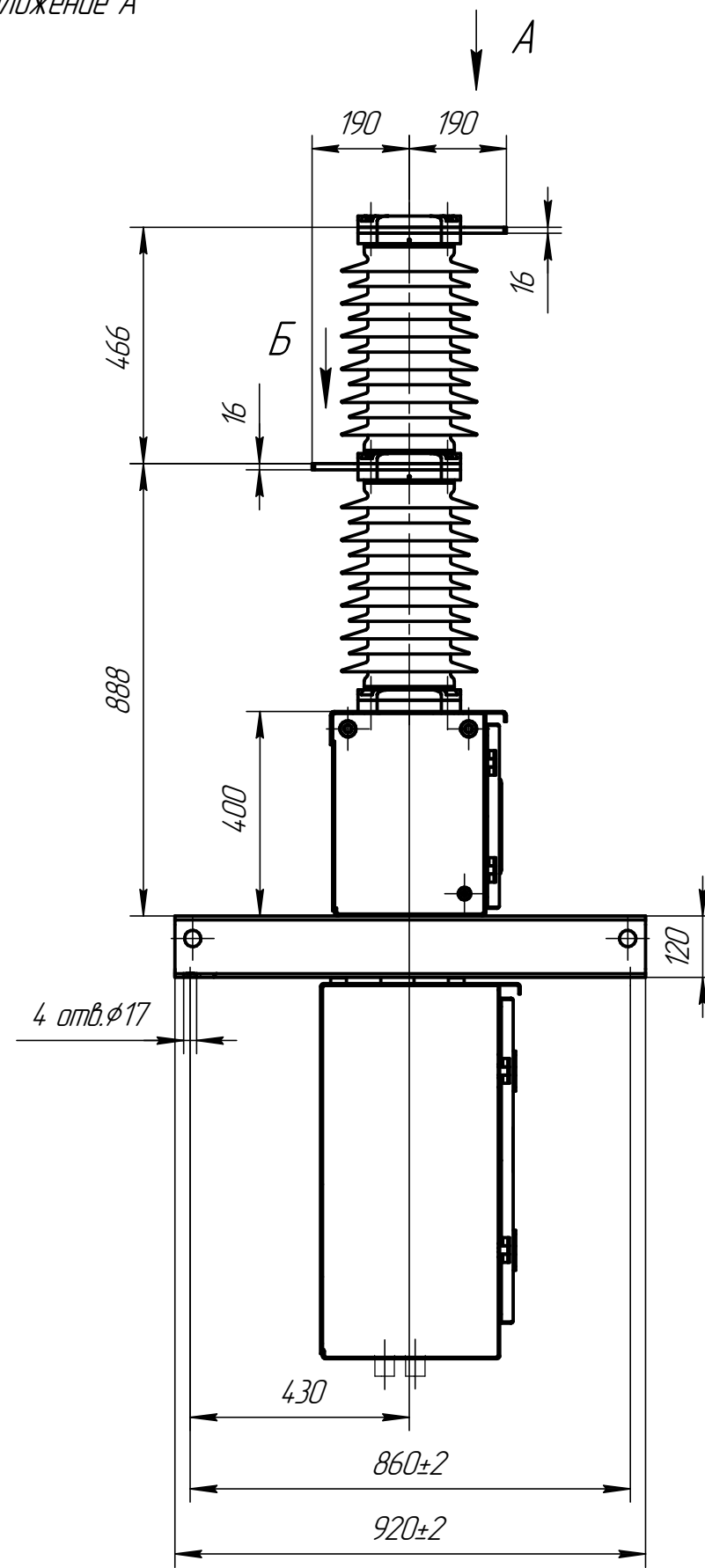
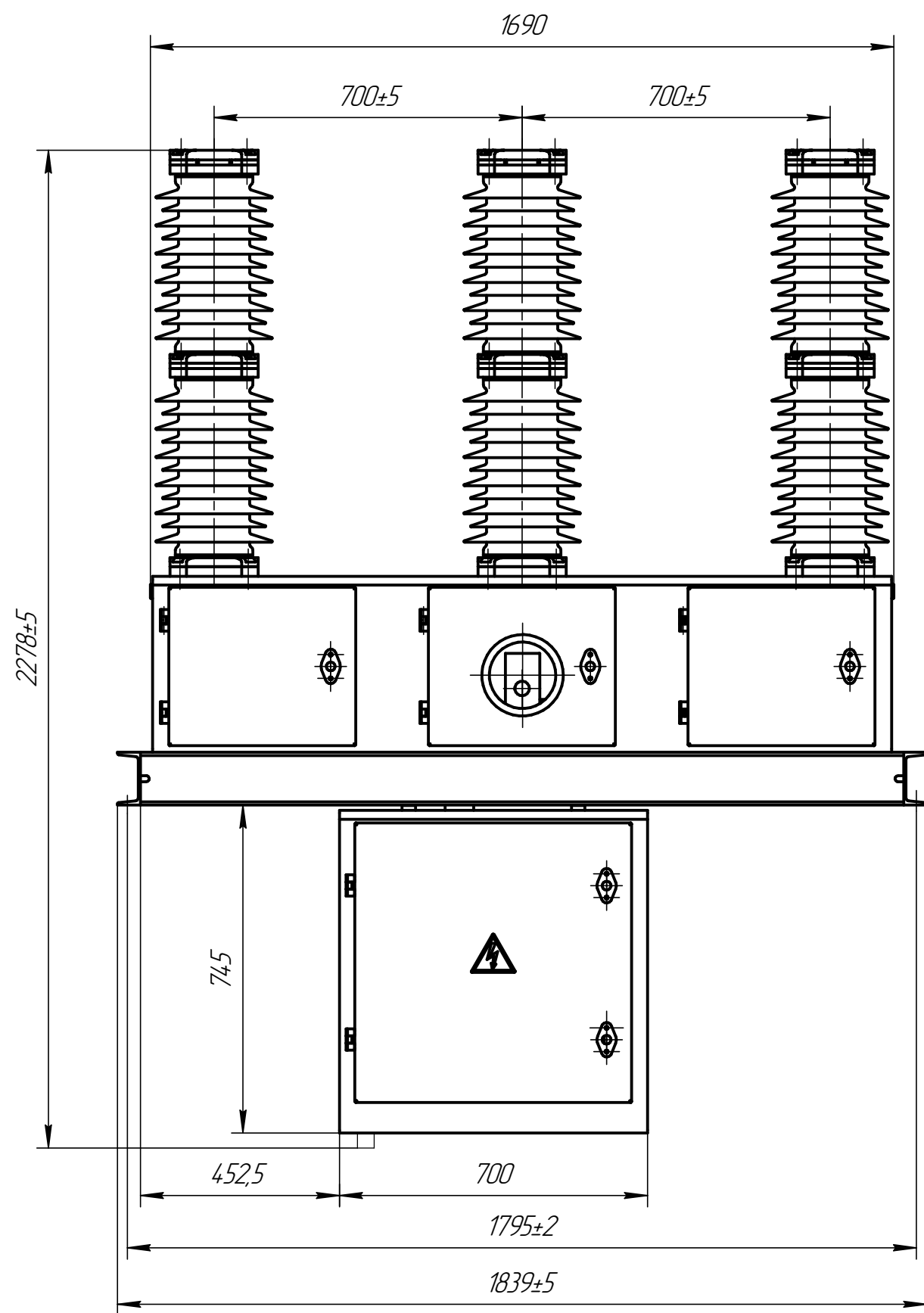
Копировал

Формат А3

Продолжение приложения А



Рисунок А.2 – Габаритные, установочные и присоединительные размеры выключателей вакуумных серии ВР35НС на установочной раме

Изм. № подл.	Подп. и дата
Взам. инв. №	Инв. № дцкл.
Подп. и дата	Подп. и дата

Изм.	Лист	№ докум.	Подп.	Дата
------	------	----------	-------	------

НКАИ.670049.021 ТИ

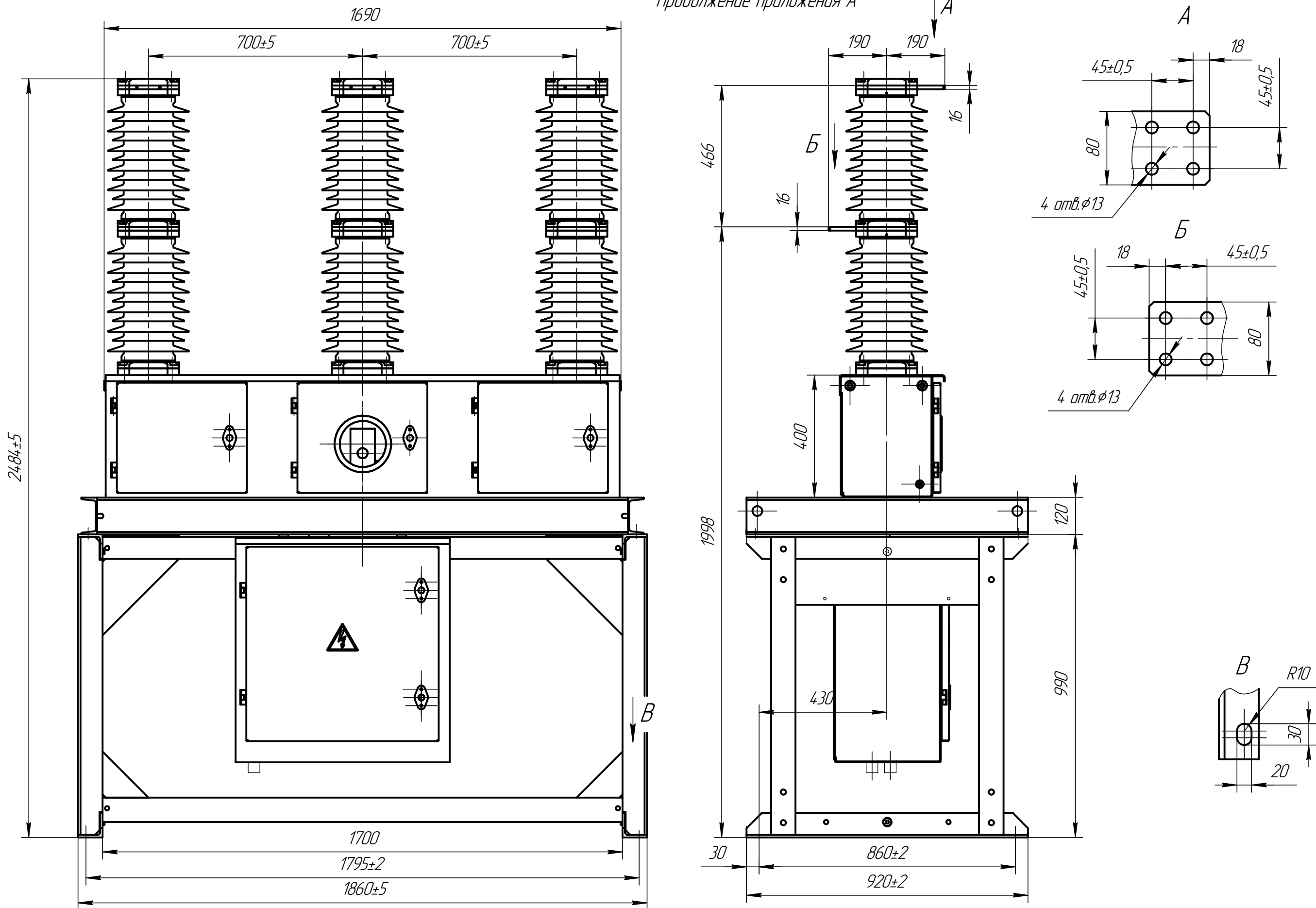
Копировал

Формат А3

Приложение Б

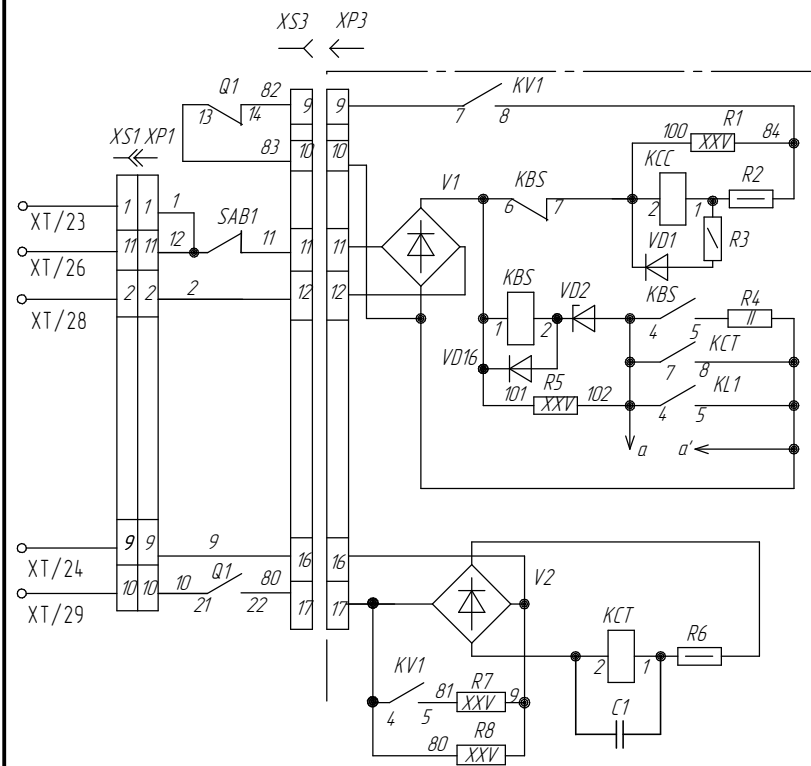

- Резистор балластный
- Реле команды "Включить"
- Реле блокировки от повторного включения
- Реле команды "Отключить"
- Резистор балластный

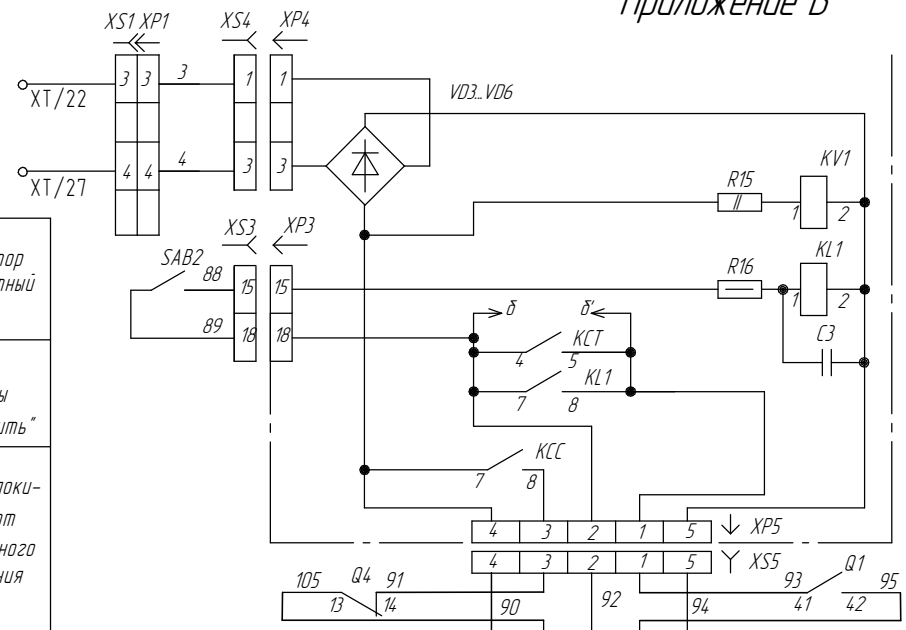

- Реле контроля напряжения
- Реле отключения от внешней защиты
- Контакты реле управления и защиты

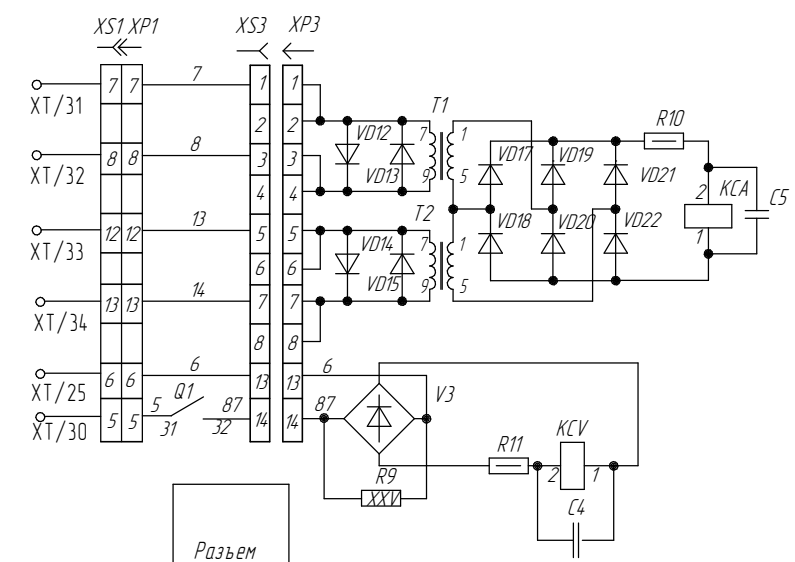

- Реле отключения от тр-род тока по схеме с дешунтированием
- Реле отключения от независимого питания
- В цепи реле блокировки (KBS)
- В цепи отключения

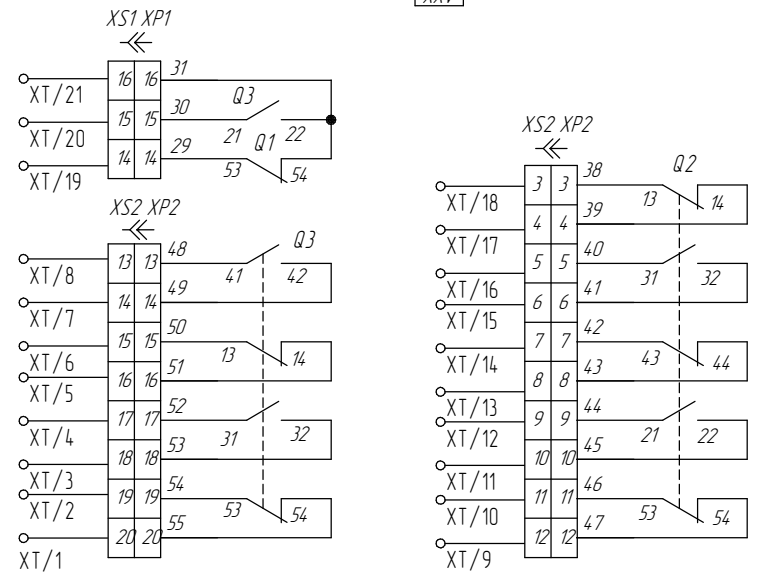

Блок-контакты положения выключателя

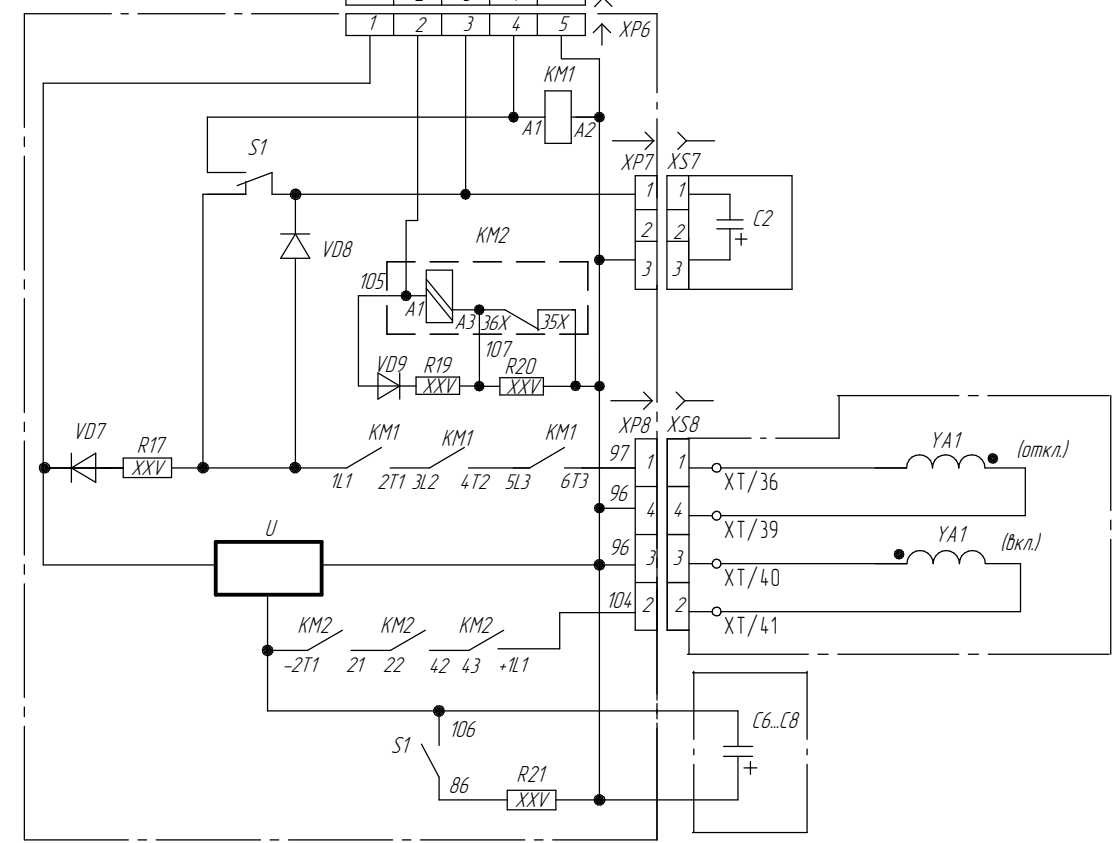

- Разъем
- Контактор отключения
- Контактор включения
- Электромагниты

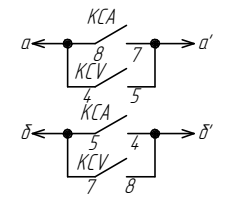

1. Положение элементов схемы соответствует положению выключателя "отключено" при отсутствии напряжения питания.
2. Блок-контакты положения выключателя Q1, Q2, Q3, Q4 показаны в нажатом состоянии.
3. При установке KM2 демонтировать на контакторе GAЕ75 (KM2) перемычку между A2 и 35X.

Рисунок Б.1 – Схема электрическая принципиальная выключателей вакуумных серии ВР35НС. Вариант 1 (НКАИ.670209.574 33) (переменный и постоянный ток, 220В; с блокировкой против повторного включения (KBS), с целью отключения от независимого питания (KCV) и цепями отключения для схем с дешунтированием (KCA)).

Инд. № подл. Подп. и дата. Взам. инв. № Инв. № дубл. Подп. и дата. Инв. № подл.

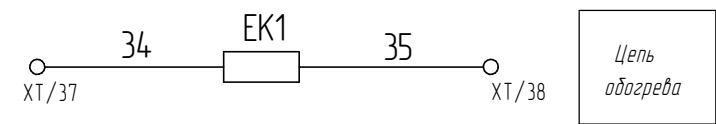

Изм.	Лист	№ докум.	Подп.	Дата
------	------	----------	-------	------

НКАИ.670049.021 ТИ

Копировал

Формат А3



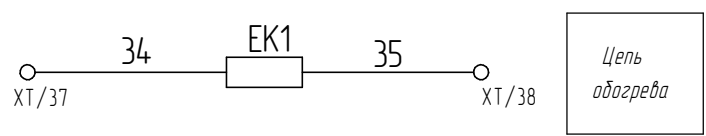
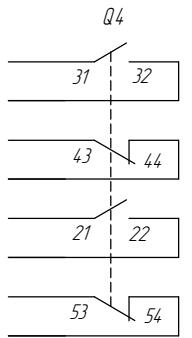
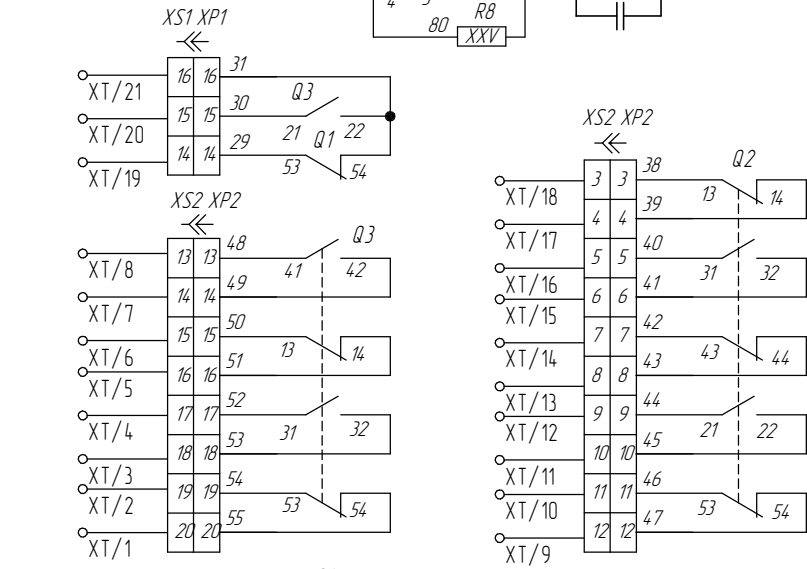
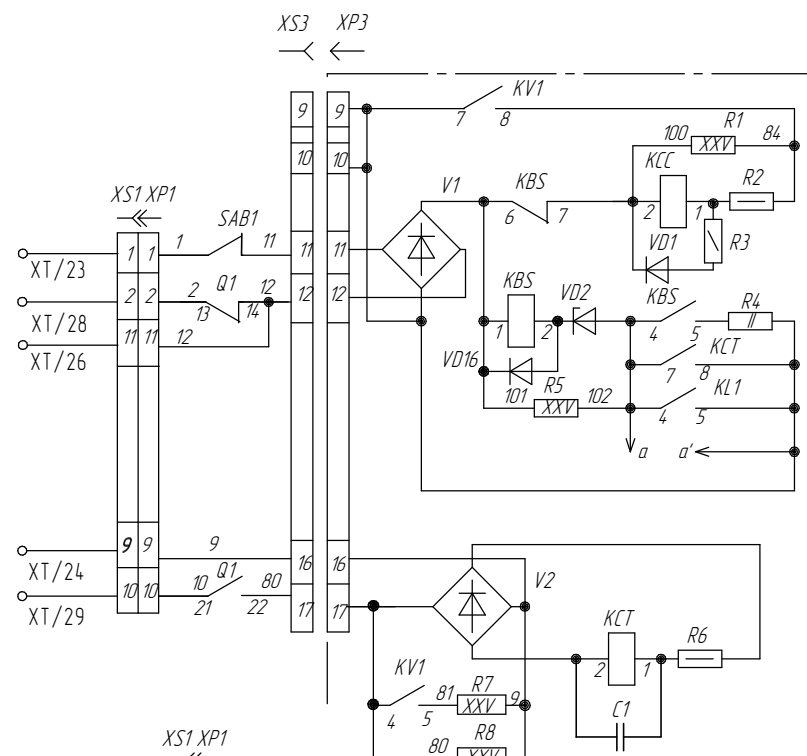

Резистор балластный  
 Реле команды "Включить"  
 Реле блокировки от повторного включения  
 Реле команды "Отключить"  
 Резистор балластный

Блок-контакты положения выключателя

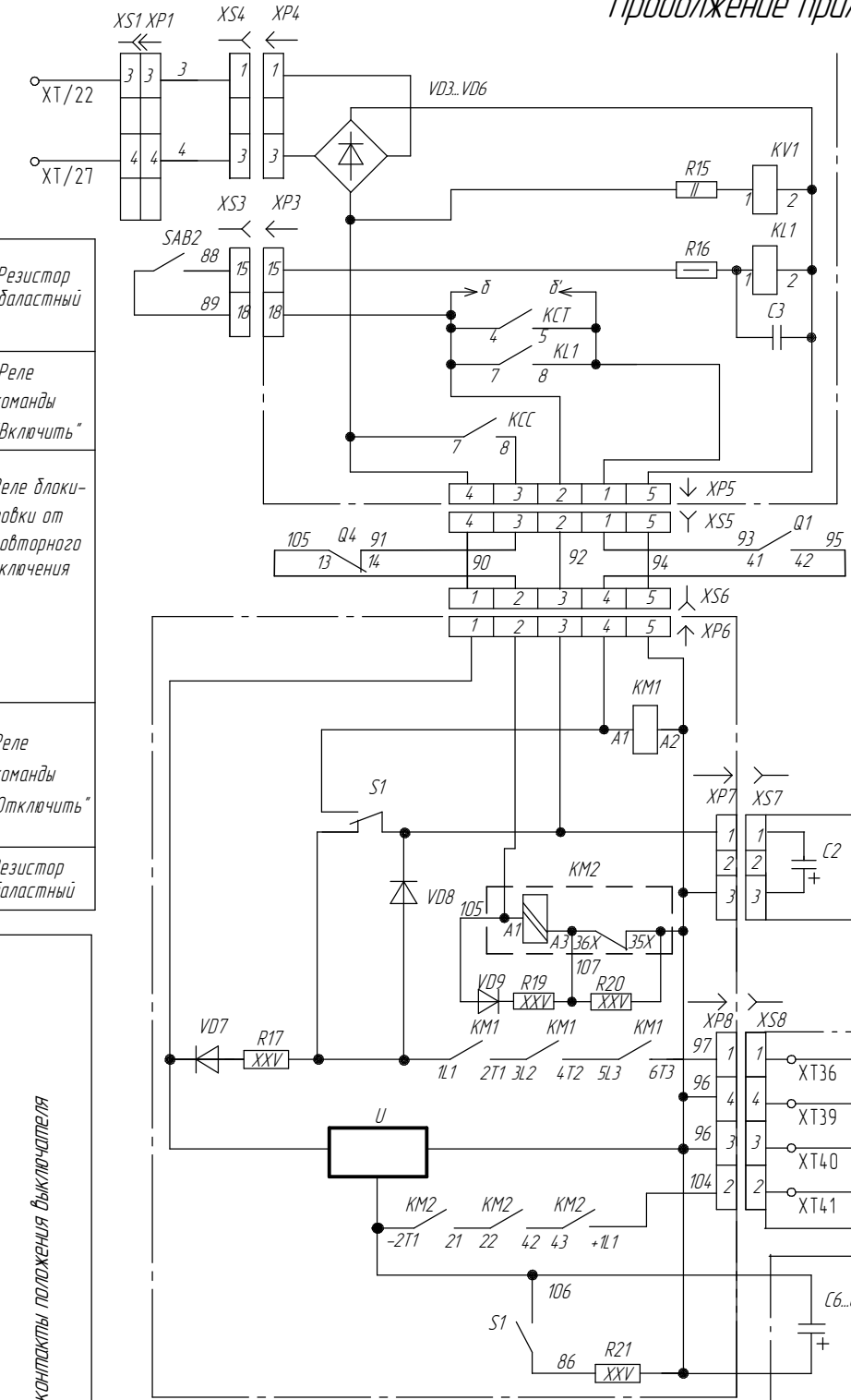

Реле контроля напряжения  
 Реле отключения от внешней защиты  
 Контакты реле управления и защиты

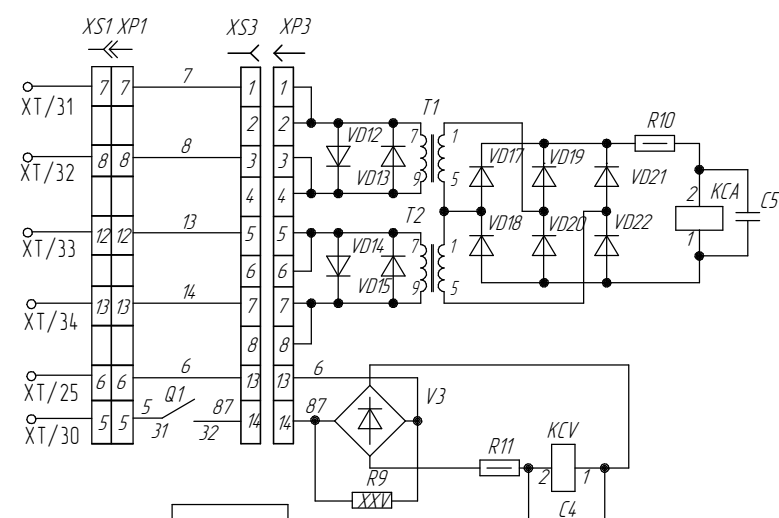

Разъем  
 Контакт отключения  
 Контакт включения  
 Электромагниты

Реле отключения от тр-ров тока по схеме с дещунтированием  
 Реле отключения от независимого питания  
 В цепи реле блокировки (KBS)  
 В цепи отключения

1. Положение элементов схемы соответствует положению выключателя "отключено" при отсутствии напряжения питания.
2. Блок-контакты положения выключателя Q1, Q2, Q3, Q4 показаны в нажатом состоянии.
3. При установке KM2 демонтировать на контакторе GAE75 (KM2) перемычку между A2 и 35X.

Рисунок Б.2 - Схема электрическая принципиальная выключателей вакуумных серии ВР35НС. Вариант 2 (НКАИ.670209.576 33)

(переменный и постоянный ток, 220В; с цепью отключения от независимого питания (KCV) и цепями отключения для схем с дещунтированием (KCA)).

Изм. № подл. Подп. и дата. Взам. инв. №. Инв. № дубл. Подп. и дата.

Изм.	Лист	№ докум.	Подп.	Дата
------	------	----------	-------	------

НКАИ.670049.021 ТИ

Копировал

Формат А3

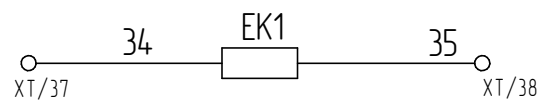
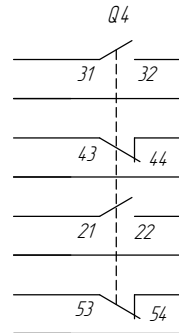
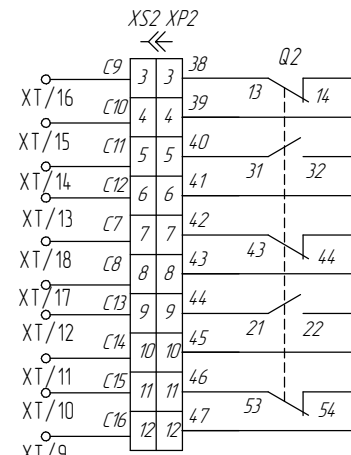
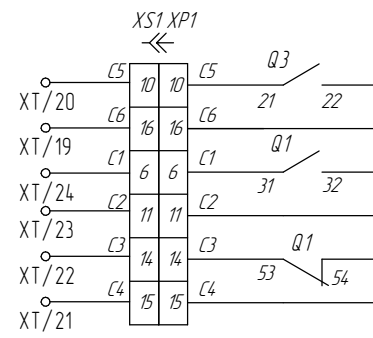
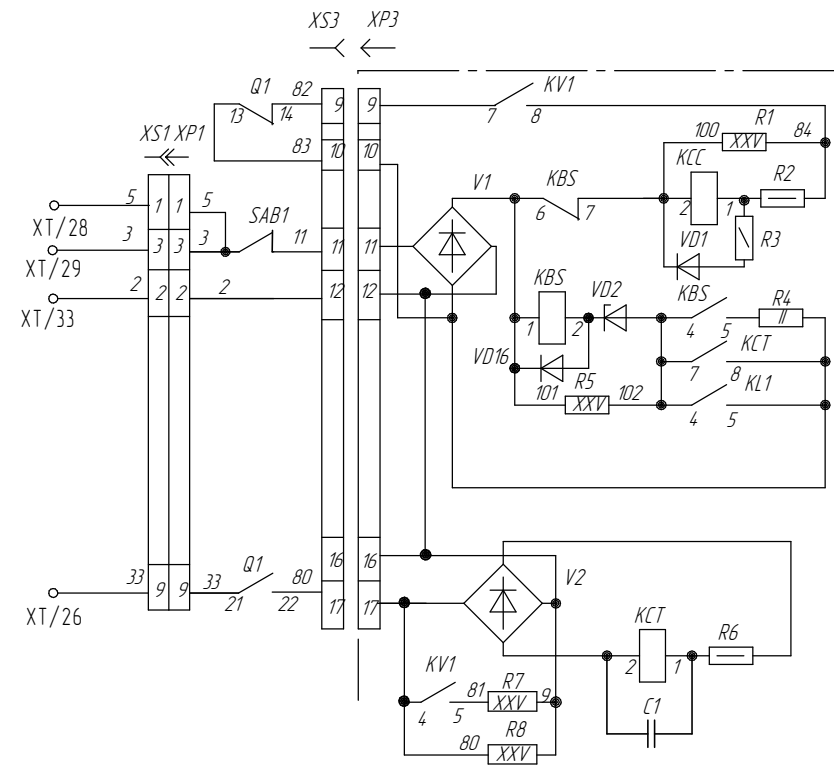

Резистор балластный  
Реле команды "Включить"  
Реле блокировки от повторного включения  
Реле команды "Отключить"  
Резистор балластный

Блок-контакты положения выключателя

Цель обогрева

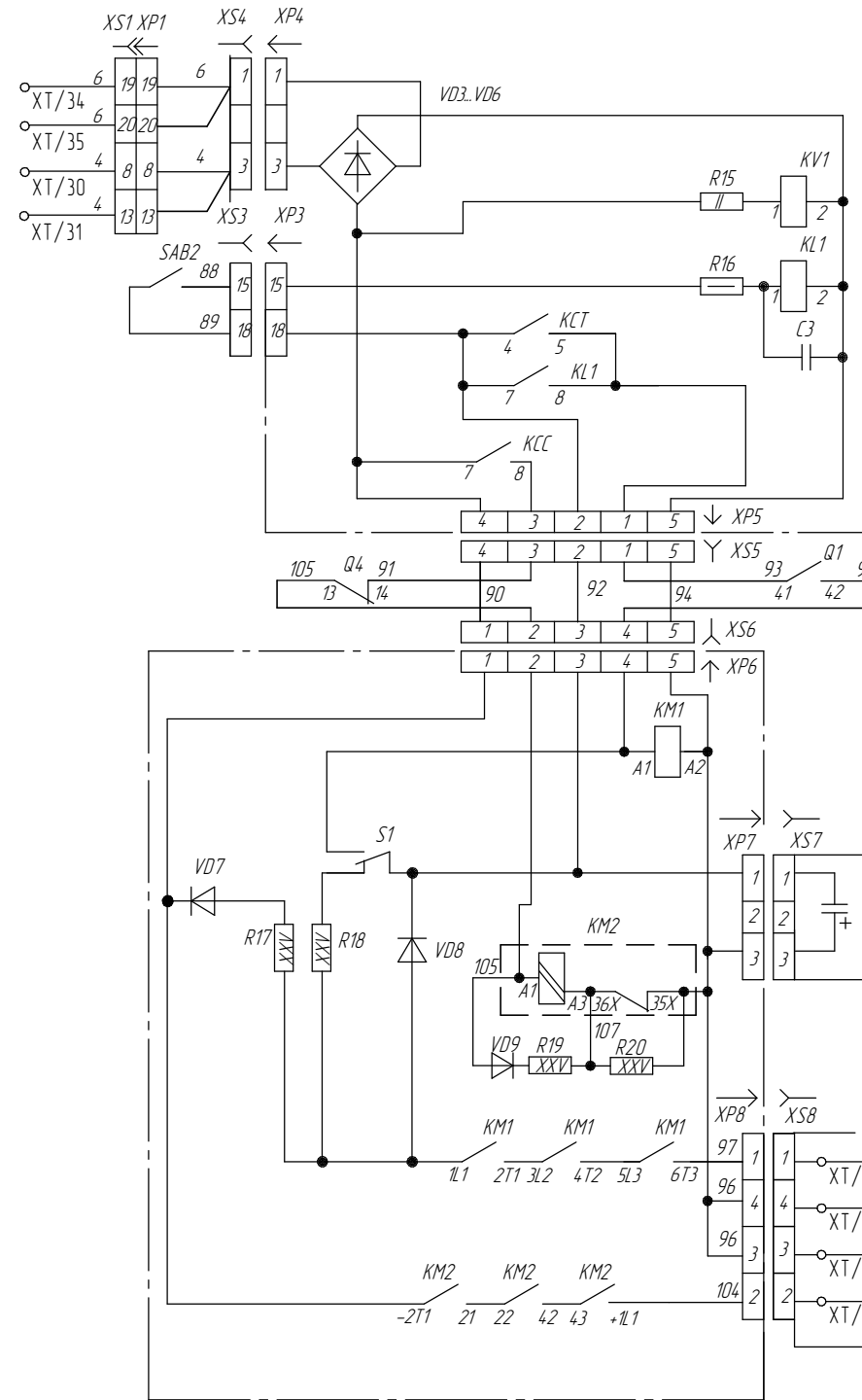

Реле контроля напряжения  
Реле отключения от внешней защиты  
Контакты реле управления и защиты

Разъем  
Контактор отключения  
Контактор включения  
Электромагниты

1. Положение элементов схемы соответствует положению выключателя "отключено" при отсутствии напряжения питания.
2. Блок-контакты положения выключателя Q1, Q2, Q3, Q4 показаны в нажатом состоянии.
3. При установке KM2 демонтировать на контакторе GAE75 (KM2) перемычку между A2 и 35X.

Рисунок Б.3 – Схема электрическая принципиальная выключателей вакуумных серии ВР35НС. Вариант 3 (НКАИ.670209.584 33)

(постоянный ток, 220В; с блокировкой против повторного включения (KBS), без цепи отключения от независимого питания (КСV) и без цепей отключения для схем с дещунтированием (КСА)).

Инд. № подл.	Взам. инв. №	Инд. № докл.	Подп. и дата

Изм.	Лист	№ докум.	Подп.	Дата

НКАИ.670049.021 ТИ

Лист 17

Продолжение приложения Б

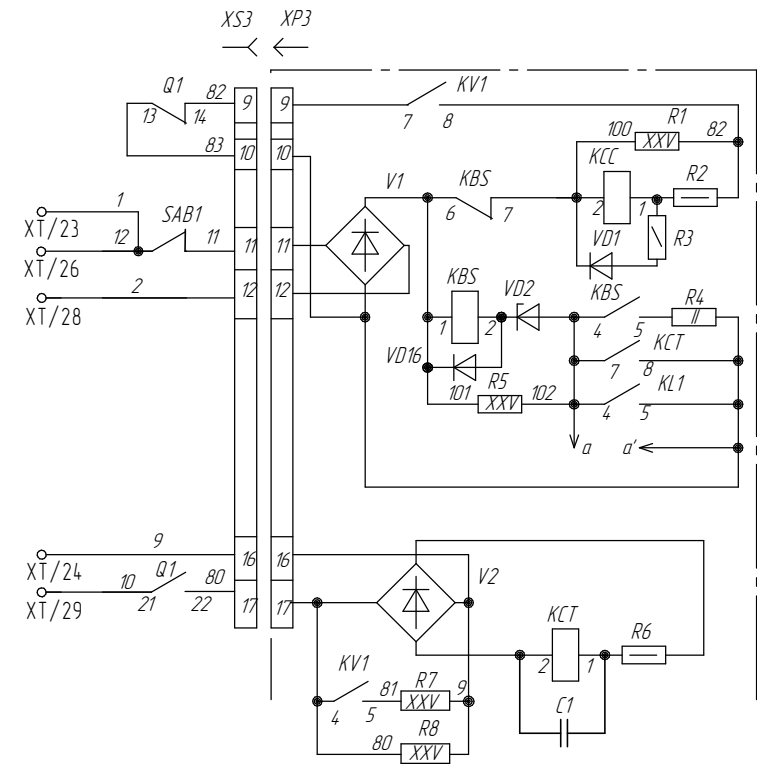

Резистор балластный  
 Реле команды "Включить"  
 Реле блокировки от повторного включения  
 Реле команды "Отключить"  
 Резистор балластный

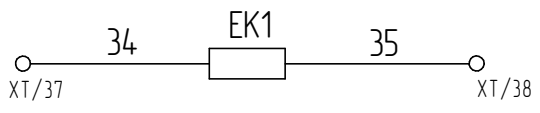
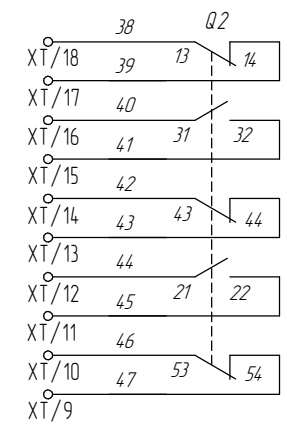
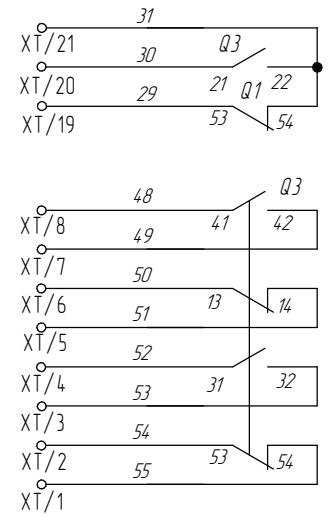

Блок-контакты положения выключателя

Цепи обогрева

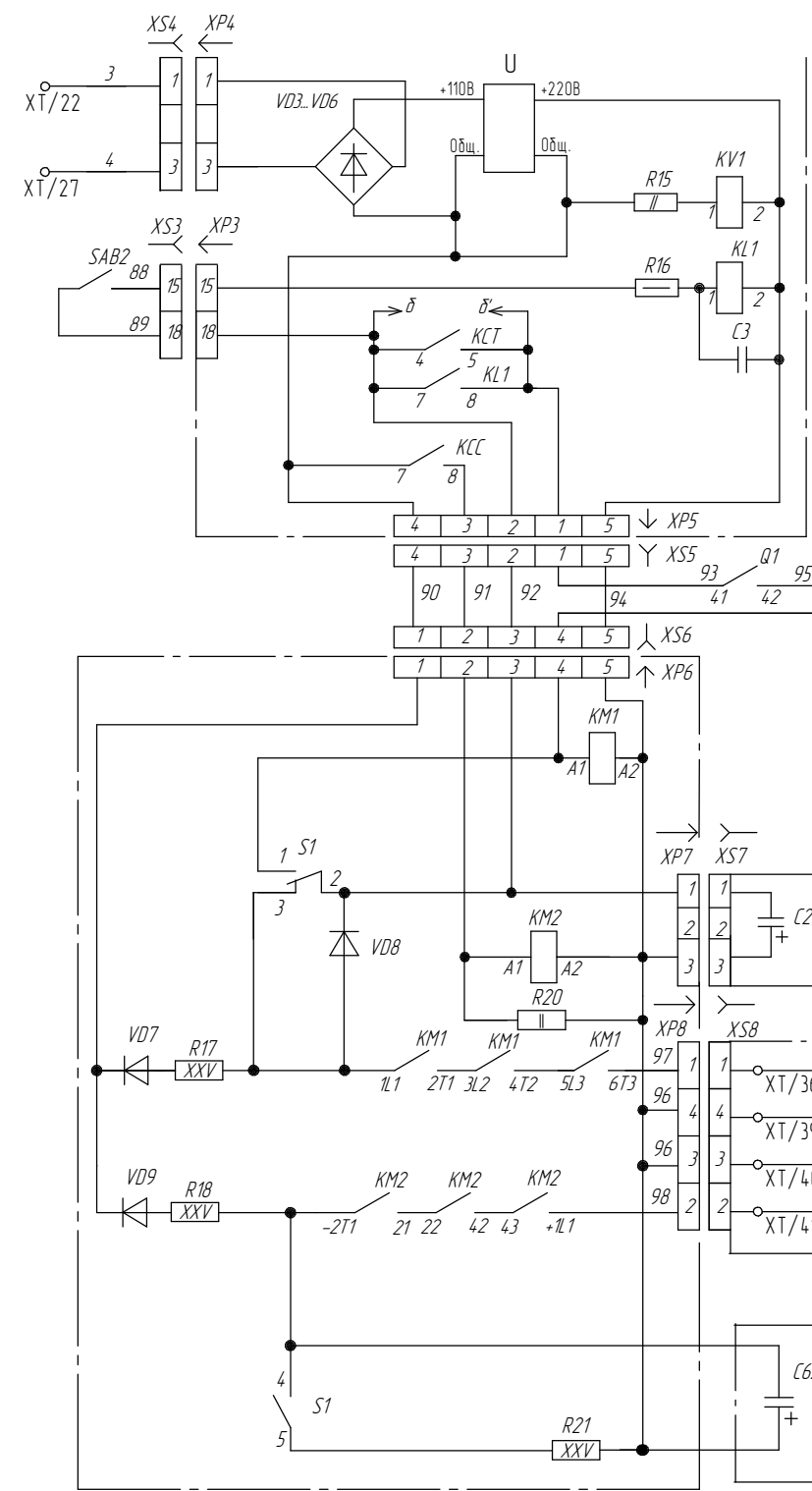

Реле контроля напряжения  
 Реле отключения от внешней защиты  
 Контакты реле управления и защиты

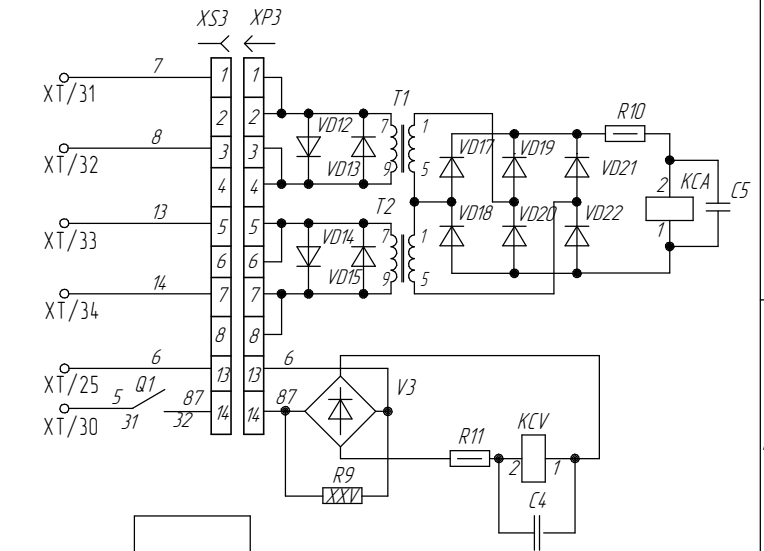

Реле отключения от тр-ров тока по схеме э дешунтирования  
 Реле отключения от независимого питания  
 В цепи реле блокировки (KBS)  
 В цепи отключения

Разъем  
 Контактор отключения  
 Контактор включения  
 Электромагниты

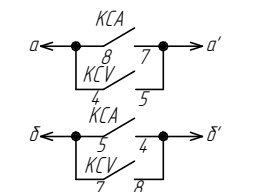

1. Положение элементов схемы соответствует положению выключателя "отключено" при отсутствии напряжения питания.
2. Блок-контакты положения выключателя Q1, Q2, Q3 показаны в нажатом состоянии.

Рисунок Б.4 - Схема электрическая принципиальная выключателей вакуумных серии ВР35НС. Вариант 1 (НКАИ.670401.284.33) (постоянный ток, напряжение 110В; с блокировкой против повторного включения (KBS), с цепью отключения от независимого источника питания (KCV) и цепями отключения для схем с дешунтированием (KCA)).

Инд. № подл.	Взам. инв. №	Инд. № докл.	Подп. и дата

Изм.	Лист	№ докум.	Подп.	Дата

НКАИ.670049.021 ТИ

Копировал

Формат А3

Приложение В



Рисунок В.1 – Структурная схема шкафа неоперативного включения

Инд. № подл.	Подп. и дата
Взам. инв. №	Инв. № дудл.
Подп. и дата	

Изм.	Лист	№ докум.	Подп.	Дата
------	------	----------	-------	------

НКАИ.670049.021 ТИ

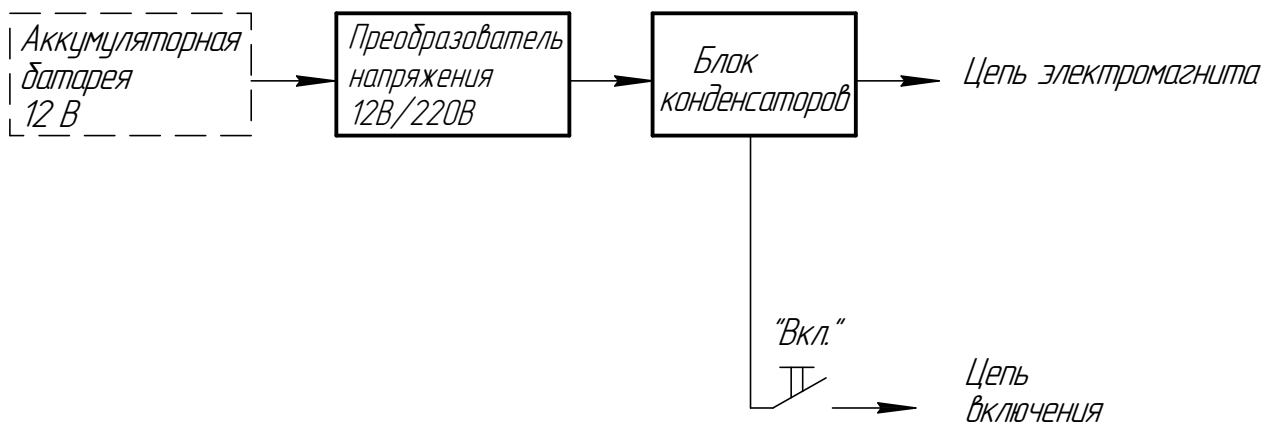
Лист  
19

## Приложение Г.1

### Опросный лист (пример заполнения) заказа выключателей вакуумных серии ВР35НС

<i>ЗАПОЛНЯЕТСЯ ЗАКАЗЧИКОМ</i>				
1	Заказчик	ОАО "ИнГОК"		
2	Название объекта	ПС35/6 "Карьерная"		
<b>Технические данные выключателя</b>				
3	Параметры главных цепей	Номинальное напряжение	кВ	35
4		Номинальный ток отключения	кА	20
5		Номинальный ток	А	1600
6	Климатическое исполнение и категория размещения согласно ГОСТ 15150-69		У1, УХЛ1, Т1	УХЛ1
7	Вариант электрической принципиальной схемы согласно ТУ (или ТИ)			<b>Вариант 1</b>
8	Параметры вторичных цепей	Род тока и номинальное напряжение цепи электромагнита (YA1)		В ~220
9		Род тока и номинальное напряжение цепи включения (КСС)		В ~220
10		Род тока и номинальное напряжение цепи отключения (КСТ)		В ~220
11		Род тока и номинальное напряжение цепи отключения от независимого питания (КСV)		В ~220
12		Ток срабатывания цепей отключения для схем с дешунтированием (КСА)		А 5
<b>Заказ необходимого оборудования</b>				
13	Количество заказываемых однотипных выключателей			2
14	Структурное (условное) обозначение вакуумного выключателя согласно ТУ (или ТИ)		ВР35НС-35-20/1600 УХЛ1	
<b>Заказ оборудования, поставляемого за отдельную плату</b>				
15	Установочная рама			-да/ нет
16	Шкаф релейный неоперативного включения		Кол-во	1
17	Другое дополнительное оборудование		Кол-во	-
Ф.И.О., должность ответственного за заказ <b>Главный инженер ПО УКСИР ОАО "ИнГОК"</b> _____				
Контактные телефоны, факс <b>+38 064 4331840</b> Дата, подпись 17.07.2017 _____				
Примечание: для выключателей разных параметров или области применения заполнять отдельные опросные листы				

### *ЗАПОЛНЯЕТСЯ ПРЕДПРИЯТИЕМ-ИЗГОТОВИТЕЛЕМ*

<b>Спецификация для выполнения заказа</b>				
18	Выключатель	Код выключателя	Кол-во	
19		Структурное (условное) обозначение		
20		Обозначение сборочного чертежа		
21		Принципиальная электрическая схема		
<b>Изделия по заказу</b>				
	Наименование	Обозначение	Кол-во	
22				
23				
24				
25				
Спецификацию составил: _____ Дата, подпись _____				

Подп. и дата  
 Инв. № дубл.  
 Взам. инв. №  
 Подп. и дата  
 Инв. № подл.

## Приложение Е.2

### Опросный лист \_\_\_\_\_ заказа выключателей вакуумных серии ВР35НС

<i>ЗАПОЛНЯЕТСЯ ЗАКАЗЧИКОМ</i>			
1	Заказчик		
2	Название объекта		
<b>Технические данные выключателя</b>			
3	Параметры главных цепей	Номинальное напряжение	кВ
4		Номинальный ток отключения	кА
5		Номинальный ток	А
6	Климатическое исполнение и категория размещения согласно ГОСТ 15150-69		У1, УХЛ1, Т1
7	Вариант электрической принципиальной схемы согласно ТУ (или ТИ)		
8	Параметры вторичных цепей	Род тока и номинальное напряжение цепи электромагнита (YA1)	В
9		Род тока и номинальное напряжение цепи включения (KCC)	В
10		Род тока и номинальное напряжение цепи отключения (KCT)	В
11		Род тока и номинальное напряжение цепи отключения от независимого питания (KCV)	В
12		Ток срабатывания цепей отключения для схем с дешунтированием (KCA)	А
<b>Заказ необходимого оборудования</b>			
13	Количество заказываемых однотипных выключателей		
14	Структурное (условное) обозначение вакуумного выключателя согласно ТУ (или ТИ)		
<b>Заказ оборудования, поставляемого за отдельную плату</b>			
15	Установочная рама		да / нет
16	Шкаф релейный неоперативного включения		Кол-во
17	Другое дополнительное оборудование		Кол-во
Ф.И.О., должность ответственного за заказ _____			
Контактные телефоны, факс _____ Дата, подпись _____			
Примечание: для выключателей разных параметров или области применения заполнять отдельные опросные листы			

<i>ЗАПОЛНЯЕТСЯ ПРЕДПРИЯТИЕМ-ИЗГОТОВИТЕЛЕМ</i>			
<b>Спецификация для выполнения заказа</b>			
18	Выключатель	Код выключателя	Кол-во
19		Структурное (условное) обозначение	
20		Обозначение сборочного чертежа	
21		Принципиальная электрическая схема	
<b>Изделия по заказу</b>			
	Наименование	Обозначение	Кол-во
22			
23			
24			
25			
Спецификацию составил: _____ Дата, подпись _____			

Подп. и дата  
 Инв. № дубл.  
 Взам. инв. №  
 Подп. и дата  
 Инв. № подл.